

# Bezbariérový přístup na železnici v Plzeňském kraji

Radek Makovec  
ředitel Oblastního ředitelství Plzeň

# Bezbariérovost na síti Správy železnic

## ➤ Bezbariérová přístupnost železniční dopravy pro OOSPO

- založení platformy pro setkávání s NRZP a s dopravci
- výhled bezbariérovosti investičních akcí zahájených 2023-2028

Budovy		
TEN-T	Současný poměr	Poměr po rekonstrukcích
NE	33%	28%
ANO	67%	72%

Nástupiště		
TEN-T	Současný poměr	Poměr po rekonstrukcích
NE	41%	20%
ANO	59%	80%

- zveřejnění přístupnosti stanic na webu Správy železnic [www.spravazeleznic.cz/cestujici/stanice](http://www.spravazeleznic.cz/cestujici/stanice)
- úprava grafických orientačních systémů pro vyznačení bezbariérových přístupů ve vybraných stanicích
- 2019 - zahájeno poskytování pomoci v 327 lokalitách, v roce 2020 navýšeno na 869 lokalit
- nová vrstva bezbariérové přístupnosti a poskytované pomoci na interaktivní mapě Správy železnic: <https://mapy.spravazeleznic.cz/vlaky-provoz>

# Rozsah poskytované pomoci

- Pomocí se rozumí veškerá součinnost potřebná k tomu, aby OOSPO byla schopna:
  - nastoupit do odjíždějícího vlaku
  - přestoupit na přípoj
  - vystoupit z přijíždějícího vlaku
  
- Pomoc poskytovaná SŽ
  - **Doprovod** – Doprovodem se rozumí poskytnutí pomoci pro zajištění orientace v prostorách železniční stanice, při příchodu/odchodu na/z nástupiště a na nástupišti.
  - **Asistence v prostorách stanice** – Asistencí v prostorách stanice se rozumí poskytnutí pomoci pro zajištění přístupu a pohybu v prostorách železniční stanice a příchodu/odchodu na/z nástupiště a pohybu po nástupišti.
  - **Asistence při nástupu a výstupu** – Asistencí při nástupu a výstupu se rozumí poskytnutí pomoci při nástupu/výstupu cestujícího do/z vlaku prostřednictvím zdvihací plošiny SŽ.

## Rozsah poskytované pomoci

- Pomoc zaměstnance SŽ je poskytována pouze ve vyjmenovaných železničních stanicích uvedených v přehledu „Seznam stanic pro pomoc OOSPO“ (dále též „Seznam stanic“)
- Seznam stanic je k dispozici na webových stránkách [www.spravazeleznic.cz](http://www.spravazeleznic.cz)
- Objednat si cestu s vozíkem nebo asistenci na nádraží je možné přímo z webových stránek Správy železnic nebo OneTicket <https://oneticket.cz/assistance>

# Zájem o asistenci roste

## ➤ Bezbariérová přístupnost železniční dopravy pro OOSPO

- Aktuální efekt poskytované pomoci ve stanicích ze strany SŽ a úroveň bezbariérové přístupnosti lokalit
- 2021: poskytnuto více jak 9 tisíc asistencí
- 2022: poskytnuto více jak 14 tisíc asistencí
- v meziročním srovnání došlo k nárůstu poskytnutých pomocí o 56%

**Poskytovaná pomoc ze strany SŽ  
VE STANICI**

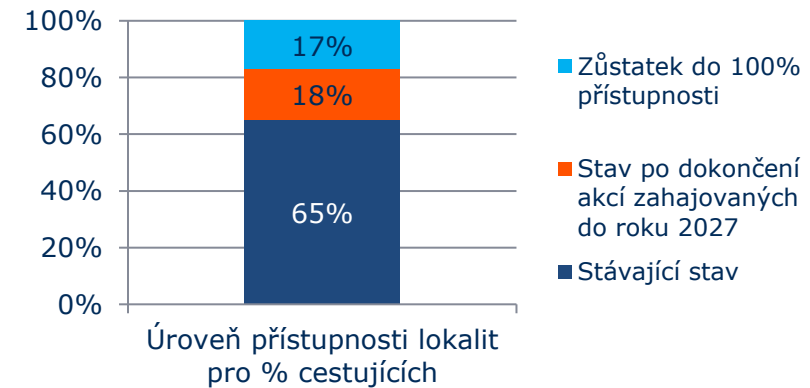
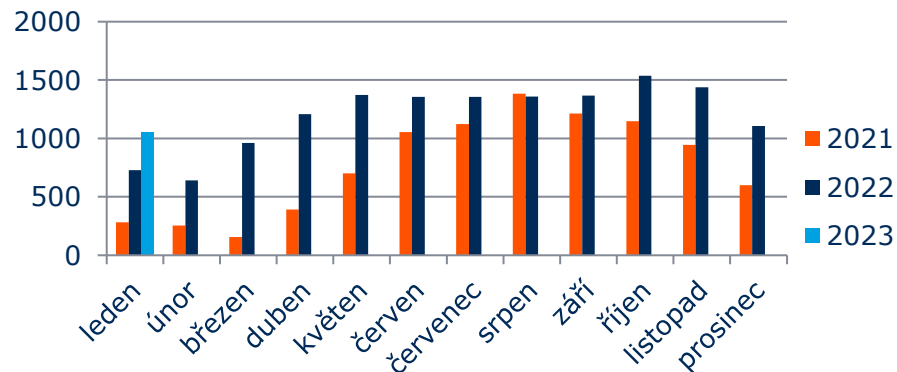

# Projekt Správy železnic na pořízení zdvihacích plošin

- doplnění nabízené pomoci OOSPO
- přináší bezplatné užívání plošin všem dopravcům – poskytnutí přístupnosti v širším záběru cestujících OOSPO

Pořízení mobilních zdvihacích plošin se uskuteční ve dvou etapách:

- 1. etapa (31 plošin) – 1 ks Plzeň hl. n.
- 2. etapa 24 lokalit (30 zdvihacích plošin) v celé ČR

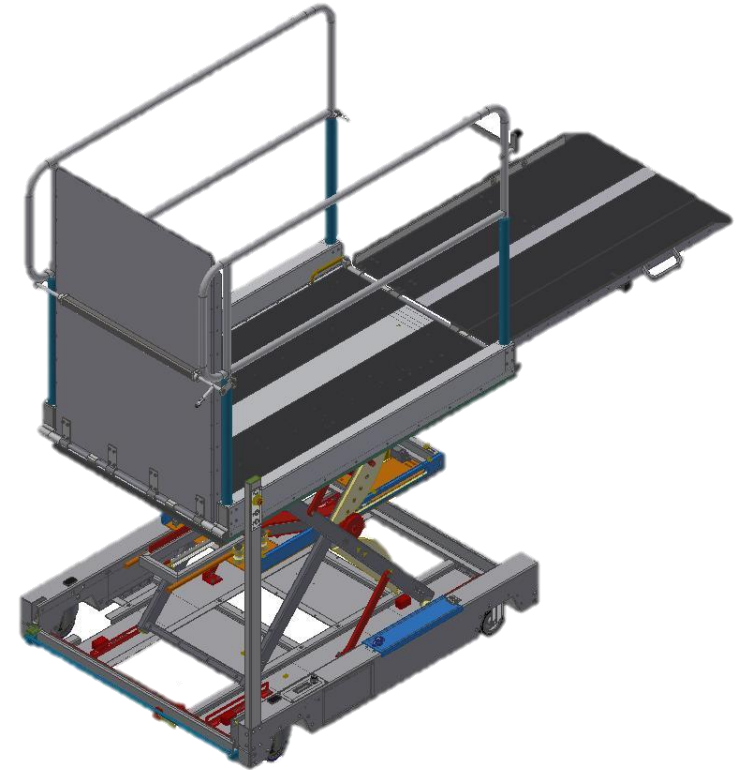

# Projekt Správy železnic na pořízení zdvihacích plošin

- obsluhu zajišťují zaměstnanci Správy železnic na základě objednáví
- zařízení je majetkem Správy železnic
- použití je dotováno SFDI – cena pro dopravce je nulová
- leden až březen 2023: 1005 asistencí mobilními plošinami Správy železnic



# Opravy výpravních budov a zastávek na území Plzeňského kraje v letech 2018 - 2022

- 2018
  - Nezvěstice
  - Velké Hydčice
- 2019
  - Plasy
  - Poběžovice
  - Rokycany
- 2020
  - Bezdrůžice
  - Domažlice město
  - Konstantinovy Lázně
  - Plzeň–zastávka
- 2021
  - Blovice
  - Kolinec
  - Horažďovice
  - Nýrsko
  - Sušice
  - Žihle
- 2022
  - Pačejov
  - Horšovský Týn
  - Mladotice
  - Přeštice



# Výpravní budova Horšovský Týn



# Výpravní budova Pačejov



# Rekonstrukce výpravní budovy žst. Plzeň hl.n.



- 2 nové výtahy spojující spodní a horní halu



# Nová železniční zastávka Plzeň-Slovany



- 2. nástupiště je v provozu od dubna 2022
- od prosince 2022 lávka pro pěší bezbariérový přístup umožňuje výtah
- 1. nástupiště červem 2023

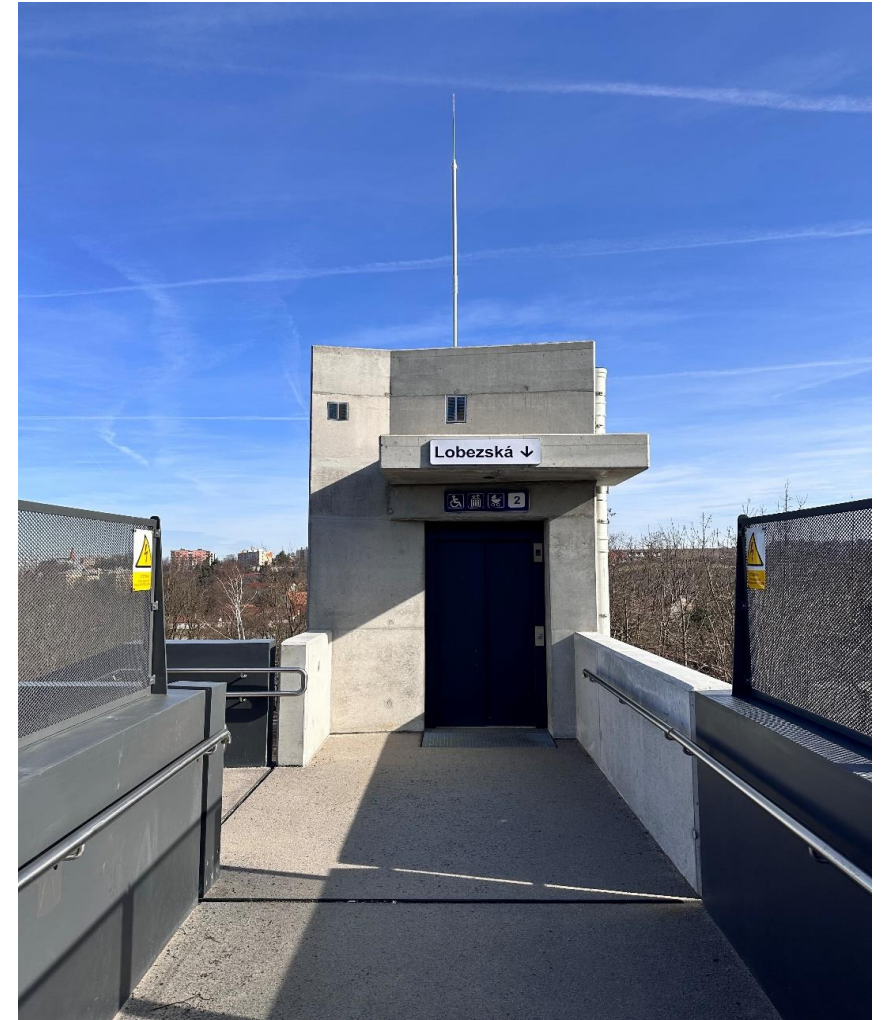

# Výpravní budova Přeštice



# Statistické údaje z Plzeňského kraje

Období		Před převodem od ČD a.s. pod Správu železnic	2019	2020	2021	<b>2022</b>
Vstup do objektu pro cestující - dveře						
	Bariérové		148	149	136	<b>129</b>
	Bezbariérové		147	139	154	<b>163</b>
Výstup z objektu - dveře (směr k vlakům)						
	Bariérové		327	149	136	<b>130</b>
	Bezbariérové		148	139	154	<b>162</b>
Existence veřejného bezbariérového WC		nevidovalo se	15	21	25	<b>27</b>
Přístupnost pokladny nebo přepážky		nevidovalo se	15	16	16	<b>18</b>
Budova je uzamčena/nepřístupná veřejnosti		nevidovalo se	nevidovalo se	21	20	<b>19</b>
Existence orientačních hlasových majáčků		nevidovalo se	0	25	26	<b>27</b>

**Děkuji za pozornost.**

**Radek Makovec**  
ředitel Oblastního ředitelství Plzeň

Makovec@spravazeleznic.cz