

# Grafický manuál značky a jednotného vizuálního stylu Plzeňského kraje

Tento manuál představuje ucelený vizuální styl Plzeňského kraje. Jeho cílem je zajistit jednotný a soudržný vzhled ve veškerých komunikačních prostředcích, aby byl kraj reprezentován konzistentně a profesionálně.

Logotyp a vizuální styl mohou užívat orgány Plzeňského kraje (zastupitelstvo, vedení, hejtmán, krajský úřad) a Plzeňským krajem zřízené nebo založené příspěvkové organizace. Ostatní právnické a fyzické osoby mohou užívat logo jen za podmínek užití stanovených pravidel a na základě písemné smlouvy.

Tento grafický manuál definuje vizuální styl Plzeňského kraje. Je to závazný předpis pro tvorbu, výrobu a užívání uvedených prvků a prostředků. Manuál kodifikuje kromě logotypu všechny důležité prvky vizuálního stylu a současně závazně stanovuje pravidla, způsoby a doporučení, jak postupovat při jejich praktické aplikaci.

Prostředky jednotného vizuálního stylu jsou i písmo, barva a způsob jejich užití. Jednotné a správné dodržování těchto pravidel reprezentuje a posiluje vnímání hodnot celého projektu. Je nutné je dlouhodobě a správně užívat, jinak se jejich hodnota a potenciál degraduje. Všichni, kdo se podílejí na aplikaci jednotného vizuálního stylu, smí pracovat pouze v souladu s pravidly obsaženými v manuálu.

Zakázaná užití prostředků jednotného vizuálního stylu, která jsou v manuálu zobrazena, nevyčerpávají všechny způsoby zakázaných užití. Proto jsou obecně také zakázána taková grafická zpracování a aplikace, která odporují pravidlům a metodám typografie nebo narušují estetické vnímání celku.

<b>1</b>	<b>Logotyp</b>	<b>2</b>	<b>Principy užití logotypu</b>	<b>3</b>	<b>Písmo &amp; typografie</b>	<b>4</b>	<b>Vizuální styl</b>
1.1	Základní verze logotypu	2.1	Základní verze logotypu	3.1	Typografické pojmy	4.1	Grafické prvky
1.1.1	Základní verze logotypu, barva	2.1.1	Ochranná zóna	3.2	Typografické míry	4.2	Slogan
1.1.2	Základní verze logotypu, černobílá	2.1.2	Rozměrová řada a minimální velikost	3.3	Základní písmo	4.3	Ikony
1.1.3	Symbol a jeho konstrukce	2.1.3	Barevnost	3.4	Doplňkové písmo	4.4	Merkantilní tiskoviny
1.2	Zkrácená verze logotypu	2.1.4	Užití logotypu na barevném pozadí	3.5	Příklady řešení sazby	4.4.1	Hlavičkový papír
1.2.1	Zkrácená verze logotypu, barva a černobílá	2.1.5	Užití logotypu na černobílém pozadí			4.4.2	Oficiální dokumenty
1.2.2	Symbol a jeho konstrukce	2.1.6	Užití logotypu na fotografii			4.4.3	Vizitky
1.3	Cizojazyčné varianty logotypu	2.2	Zkrácená verze logotypu			4.4.4	Prezentační papírové desky
1.4	Logotyp a znak Plzeňského kraje	2.2.1	Ochranná zóna			4.4.5	Děkovná karta
		2.2.2	Rozměrová řada a minimální velikost			4.4.6	Záštita Plzeňského kraje
		2.3	Zakázané deformace			4.5	Propagace Plzeňského kraje
		2.4	Značka mezi jinými logy			4.5.1	Vlajky
						4.5.2	Obecná charakteristika kampaní
						4.5.3	Plakát
						4.5.4	Roll-up
						4.5.5	Billboard
						4.6	Označení majetku Plzeňského kraje
						4.7	Umítnění logotypu a využití vizuální identity pro propagaci akcí
						4.8	Navigační systém v budovách Plzeňského kraje
						4.9	Označení kanceláří
						4.10	Digitální komunikace
						4.10.1	Automatizovaný e-mailový podpis
						4.10.2	Sociální sítě
						4.11	Propagační předměty
						4.11.1	Vzor základní kolekce
						4.11.2	Vzor tématické kolekce
						4.11.3	Vzor VIP kolekce
						4.11.4	Vzor Spolupráce

# 1 Logotyp

- 1.1 Základní verze logotypu
  - 1.1.1 Základní verze logotypu, barva
  - 1.1.2 Základní verze logotypu, černobílá
  - 1.1.3 Symbol a jeho konstrukce
- 1.2 Zkrácená verze logotypu
  - 1.2.1 Zkrácená verze logotypu, barva a černobílá
  - 1.2.2 Symbol a jeho konstrukce
- 1.3 Cizojazyčné varianty logotypu
- 1.4 Logotyp a znak Plzeňského kraje

## 1.1 Základní verze logotypu

### 1.1.1 Základní verze logotypu, barva

Aktualizovaný logotyp Plzeňského kraje je kompaktnější, používá novou barevnost a bezpatkové písmo, které je použito v celém vizuálním stylu.

Zde je ukázáno základní barevné provedení na bílém podkladu a negativní bílé provedení na barevném podkladu. Použití na barevném podkladu je definováno v kapitole 2.1.4 Užití logotypu na barevném pozadí.

Logotyp lze jako celek libovolně zvětšovat nebo zmenšovat za předpokladu dodržení pravidel z kapitoly 2.1.2 Rozměrová řada a minimální velikost. Nepřípustná je pouze deformace proporcí.



### 1.1.2 Základní verze logotypu, černobílá

Základní logotyp může být použit i v černobílém provedení, a to v pozitivní a negativní variantě. Tato verze slouží například pro běžnou korespondenci a vnitřní komunikaci administrativy používající převážně kancelářské tiskárny nebo v případě, kdy barevnost podkladové plochy nedovoluje užití loga v základní barevné variantě. Tato verze je definována v kapitole 2.1.5 Užití logotypu na černobílém pozadí.

Logotyp lze jako celek libovolně zvětšovat nebo zmenšovat za předpokladu dodržení pravidel z kapitoly 2.1.2 Rozměrová řada a minimální velikost. Nepřípustná je pouze deformace proporcí.



### 1.1.3 Symbol a jeho konstrukce

Symbol v základním logotypu je tvořen třemi dynamickými křivkami. Jejich tvary symbolizují jednotný celek tvořený protipóly — oblé a ostré konce.

Pro zachování kontinuity vizuálního stylu je nutné vždy dodržet uspořádání barevnosti. Barevnost je definována v kapitole 2.1.3 Barevnost. Symbol není dovoleno používat samostatně, proto byly vytvořeny odvozené prvky zmíněné v kapitole 4.1 Grafické prvky.

Schéma ukazuje vzájemné proporce jednotlivých elementů symbolu a jejich vzájemný poměr. Zobrazení konstrukce slouží pro ilustraci, symbol existuje v datové podobě a není proto nutné jej znovu vytvářet.

Slabší ostrý konec křivky  $\frac{1}{5}$  šířky silnějšího oblého konce.

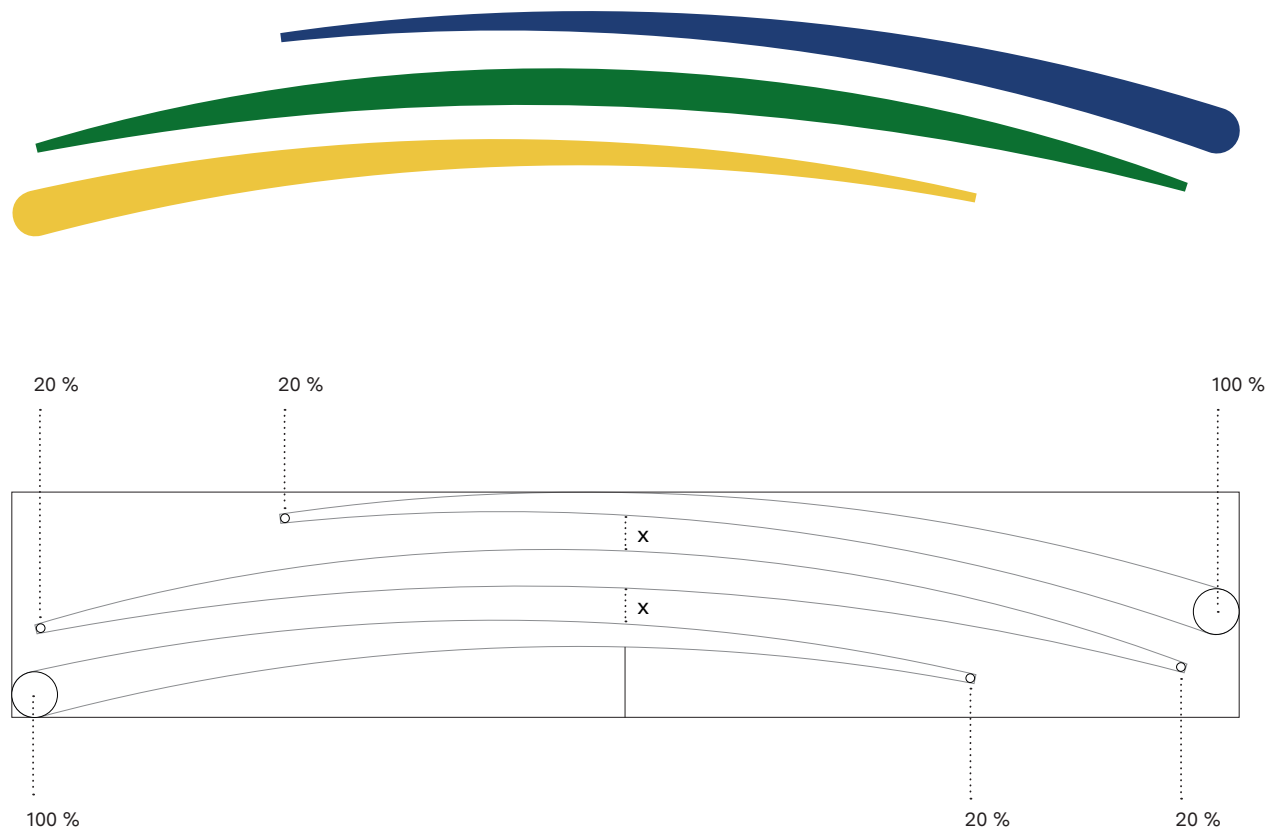

## 1.2 Zkrácená verze logotypu

### 1.2.1 Zkrácená verze logotypu, barva a černobílá

Zkrácená verze logotypu slouží především pro aplikace na místech, kde z objektivních důvodů není možné použít základní (rozepsanou) verzi. Funguje jako doplňková značka například v případech, kdy už se v rámci komunikace objevuje rozepsaný název kraje nebo na místech, kde může být základní verze logotypu nečitelná.

Zkrácená verze ve své podobě navíc využívá „vírů“, které jsou již součástí vizuálního stylu kraje a svým tvaroslovím tak jasně odkazuje k základní verzi logotypu.

Barevné a černobílé provedení je definováno v kapitolách 2.1.4 Užití logotypu na barevném pozadí a 2.1.5 Užití logotypu na černobílém pozadí.

Logotyp lze jako celek libovolně zvětšovat nebo zmenšovat za předpokladu dodržení pravidel z kapitoly 2.1.2 Rozměrová řada a minimální velikost. Nepřípustná je pouze deformace proporcí.

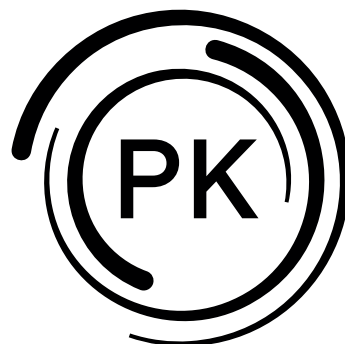



### 1.2.2 Symbol a jeho konstrukce

Symbol zkráceného logotypu je tvořen kroužícími linkami, které mají stejné charakteristické ukončení, jako křivky v základním logotypu.

Pro zachování kontinuity vizuálního stylu je nutné vždy dodržet uspořádání barevnosti. Barevnost je definována v kapitole 2.1.3 Barevnost. Symbol není dovoleno používat samostatně bez textu, proto byly vytvořeny odvozené prvky zmíněné v kapitole 4.1 Grafické prvky.

Schéma ukazuje vzájemné proporce jednotlivých elementů symbolu a jejich vzájemný poměr. Zobrazení konstrukce slouží pro ilustraci, symbol existuje v datové podobě a není proto nutné jej znovu vytvářet.

Slabší ostrý konec křivky  $\frac{1}{6}$  šířky silnějšího oblého konce.

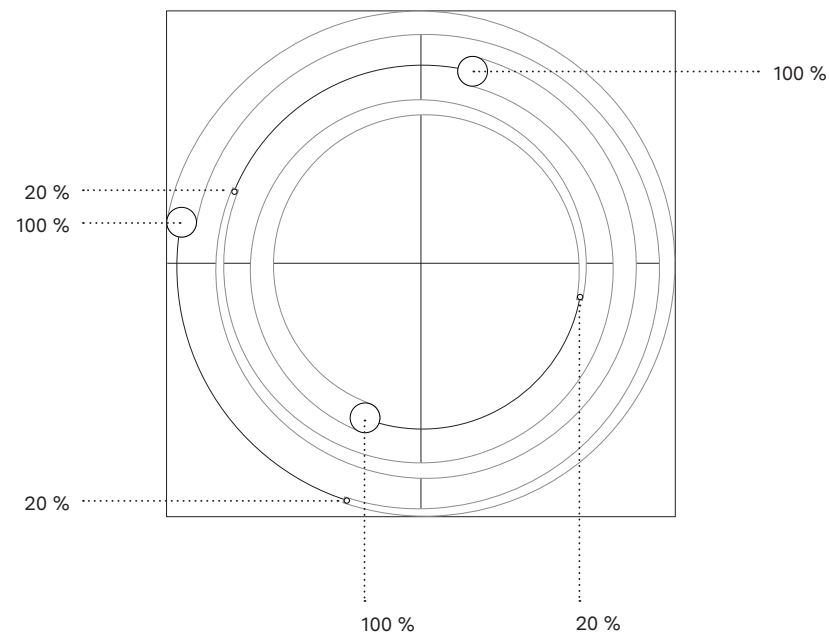

## 1.3 Cizojazyčné varianty logotypu

Pro cizojazyčné varianty základního logotypu platí stejná pravidla jako pro český základní logotyp, který je definován v tomto grafickém manuálu.



## 1.4 Logotyp a znak Plzeňského kraje

Znak mohou užívat orgány Plzeňského kraje (zastupitelstvo, vedení, hejtman, krajský úřad) a Plzeňským krajem zřízené nebo založené příspěvkové organizace. Ostatní právnické a fyzické osoby mohou užívat symboly jen za podmínek užití stanovených v těchto pravidlech a na základě písemné smlouvy.

Proto heradický znak není vhodné umisťovat na výstupy, které mohou vést k degradaci jeho významu.

**Vhodné situace pro užití znaku:**

- označení majetku, budov, sídel PK
- komunikace hlavních představitelů kraje (obálky, hlavičkové papíry, vizitky)
- oficiální razítka
- oficiální vyjádření, osvědčení, sdělení, výzvy, pamětní listy, normy atd.
- případy, kdy je využití znaku stanoveno právním předpisem

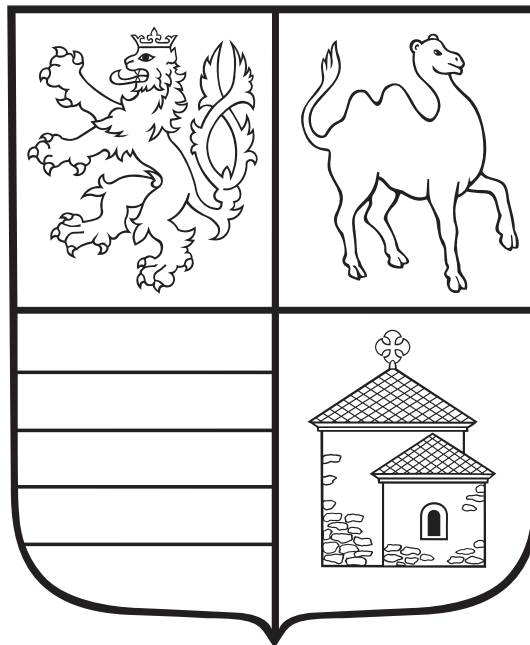

	PANTONE	123 C
	RGB	245 / 210 / 0
	HEX	ffcc00
	CMYK	0 / 20 / 100 / 0
	RAL	1023

	PANTONE	362 C
	RGB	0 / 160 / 100
	HEX	009933
	CMYK	100 / 0 / 100 / 0
	RAL	6029

	PANTONE	1795 C
	RGB	255 / 0 / 40
	HEX	e30613
	CMYK	0 / 100 / 100 / 0
	RAL	3020

	PANTONE	Bright White
	RGB	255 / 255 / 255
	HEX	ffffff
	CMYK	0 / 0 / 0 / 0
	RAL	9010

	PANTONE	419 C
	RGB	0 / 0 / 0
	HEX	000000
	CMYK	0 / 0 / 0 / 100
	RAL	9004

	PANTONE	871 C
	RAL	1024
	PANTONE	877
	RAL	9006

## Pravidla Rady Plzeňského kraje pro užívání symbolů Plzeňského kraje

### Čl. II. Užívání symbolů

- 1 Symboly (znak a prapor) mohou užívat orgány Plzeňského kraje (zastupitelstvo, vedení, hejtman, krajský úřad) a Plzeňským krajem zřízené nebo založené příspěvkové organizace. Ostatní právnické a fyzické osoby mohou užívat symboly jen za podmínek užití stanovených v těchto pravidlech a na základě písemné smlouvy.
- 2 Žádost o uzavření smlouvy k užití symbolů musí být písemná a musí být podána prostřednictvím podatelny Krajského úřadu Plzeňského kraje. Uzavření smlouvy zajišťuje Odbor kancelář hejtmána Krajského úřadu Plzeňského kraje. V žádosti žadatel uvede tyto údaje:
  - označení žadatele,
  - účel užití symbolů,
  - způsob a rozsah užití symbolů,
  - doba užití symbolů.
- 3 Znak musí být umístěn vždy svisle nebo odchylkou od svislé osy nejvýše 30°. Znak nesmí být zobrazen nebo umístěn v zrcadlové podobě anebo obrácené poloze, dále nesmí být překryt ani částečně žádným nápisem ani grafickým nebo jiným symbolem (znakem).
- 4 Pro použití praporu platí stejná pravidla jako při použití znaku s tím, že při svislém umístění praporu musí být horní pruh umístěn vždy heraldicky vpravo, tj. vlevo z čelního pohledu.
- 5 Symboly nesmějí být užívány v jiných podobách než v té, která je stanovena těmito pravidly; zejména je výslovně vyžadováno užití v nezměněné podobě při zachování všech parametrů a heraldických pravidel.
- 6 Plzeňský kraj si vyhrazuje právo stanovit bližší podmínky užití symbolů ve vztahu ke konkrétnímu účelu. Při používání symbolů nesmí dojít k jejich znevážení, zneužití a nevhodnému užití, zejména užitím symbolů nesmí být zneváženo nebo poškozeno dobré jméno (dobrá pověst) Plzeňského kraje.
- 7 Symboly jsou poskytovány k užití vždy bezúplatně.
- 8 Symboly musí být viditelně umístěny s ohledem na předmět uzavírané smlouvy, a to po dobu uvedenou v žádosti nebo samostatně smlouvě.

# 2 Principy užití logotypu

- 2.1 Základní verze logotypu
  - 2.1.1 Ochranná zóna
  - 2.1.2 Rozměrová řada a minimální velikost
  - 2.1.3 Barevnost
  - 2.1.4 Užití logotypu na barevném pozadí
  - 2.1.5 Užití logotypu na černobílém pozadí
  - 2.1.6 Užití logotypu na fotografii
- 2.2 Zkrácená verze logotypu
  - 2.2.1 Ochranná zóna
  - 2.2.2 Rozměrová řada a minimální velikost
- 2.3 Zakázané deformace
- 2.4 Značka mezi jinými logy

## 2.1 Základní verze logotypu

### 2.1.1 Ochranná zóna

Ochranná zóna vymezuje prostor, kam se nesmí umísťovat žádné další textové informace ani grafický prvek. Dodržování ochranné zóny je zásadní pro rozpoznatelnost a čitelnost značky.

Hodnota ochranné zóny je odvozena výškou písmene P z logotypu.

U cizojazyčných verzí je ochranná zóna odvozena z výšky celého logotypu a to  $\frac{1}{3}$  výšky logotypu.

Rozkres přesně definuje tvar značky, rozmístění jednotlivých prvků, jejich poměry a velikosti. Slouží jako kontrolní nástroj pro správnost aplikace značky, avšak není určen k samotné konstrukci značky.



### 2.1.2 Rozměrová řada a minimální rozměr

Rozměrová řada definuje doporučené velikosti logotypu pro běžně používané merkantily. Základní 100% velikost, ze které při škálování vycházíme, je výška symbolu celého logotypu na formátu A4.

Minimální velikost je v tomto případě 6 mm, což je 50 % ze základní velikosti.

Ve výjimečných případech lze použít i menší velikost než je definována. Podmínkou je, že bude zachována čitelnost a jasnost.

Logotyp byl navržen s ohledem na snadnou rozpoznatelnost i při malých velikostech. Je třeba mít na paměti, že čitelnost logotypu v minimálních rozměrech závisí na kvalitě tiskové nebo zobrazovací technologie a minimální velikost je proto pouze doporučena.

16 mm		134 %    prezentační papírové desky
14 mm		116,7 %    vizitka 85 × 55 mm
12 mm		100 %    hlavičkový papír A4
8 mm		67 %    děkovná karta A6
6 mm		50 %    minimální doporučená velikost

### 2.1.3 Barevnost

Barvy vizuálního stylu jsou využívány v rámci celého vizuálního stylu a vycházejí ze základního logotypu Plzeňského kraje. Tato barevnost přispívá k zapamatovatelnosti značky a celkovému vizuálního stylu.

Doplňkové barvy jsou černá a bílá.

Jsou definovány syté odstíny barev pro větší kontrast a lepší čitelnost textů. Od každé barvy jsou zvoleny dva odstíny, pro větší variabilitu ve vizuálním stylu. Je možné pracovat s plnobarevnou variantou, kde používáme všechny tři barvy, ale také s jednobarevnou variantou s možností více odstínů od stejné barvy.

Pokud se používají tři základní barvy. Vždy musí být obsaženy všechny tři. Není tedy dovoleno používat pouze dvě, například modrá a zelená, žlutá a modrá apod.

Přesné definice základních barev pro různé účely:

- CMYK se používá pro soutisk při tisku
- RGB se používá pro elektronické zobrazení na monitorech
- PANTONE se používá pro přímé barevné tisky
- RAL se používá pro nátěrové barvy
- HEX se používá pro tvorbu webových stránek



PANTONE	294 C
RGB	35 / 54 / 108
HEX	23366c
CMYK	100 / 87 / 29 / 10
RAL	5002



PANTONE	2146 C
RGB	52 / 66 / 143
HEX	34428f
CMYK	93 / 81 / 6 / 0
RAL	5005



PANTONE	122 C
RGB	240 / 200 / 44
HEX	f0c82c
CMYK	8 / 20 / 88 / 0
RAL	1018



PANTONE	1235 C
RGB	243 / 177 / 33
HEX	f3b121
CMYK	4 / 34 / 91 / 0
RAL	1017



PANTONE	349 C
RGB	11 / 111 / 42
HEX	0b6f2a
CMYK	84 / 14 / 100 / 36
RAL	6001



PANTONE	348 C
RGB	24 / 130 / 52
HEX	188234
CMYK	79 / 0 / 94 / 31
RAL	6017



### 2.1.4 Užití logotypu na barevném pozadí

Následující dvě tabulky zobrazují příklady vhodného a nevhodného použití základního logotypu na různých podkladových plochách.

Pokud nelze logotyp aplikovat v základní barevné podobě, je povoleno umístit jeho inverzní variantu na libovolné podkladové plochy, jejichž intenzita zaručuje jeho čitelnost.

Pokud aplikujeme logotyp na velmi světlý barevný podklad, je třeba použít jeho základní barevnou variantu, případně černou verzi. Na tmavý barevný podklad je třeba použít bílou variantu logotypu.

Je důležité, aby o výběru podkladu rozhodoval grafik nebo osoba s vyšší citlivostí na celkový barevný kontrast, čitelnost a estetický dojem.

Tyto pravidla platí i pro zkrácený logotyp.

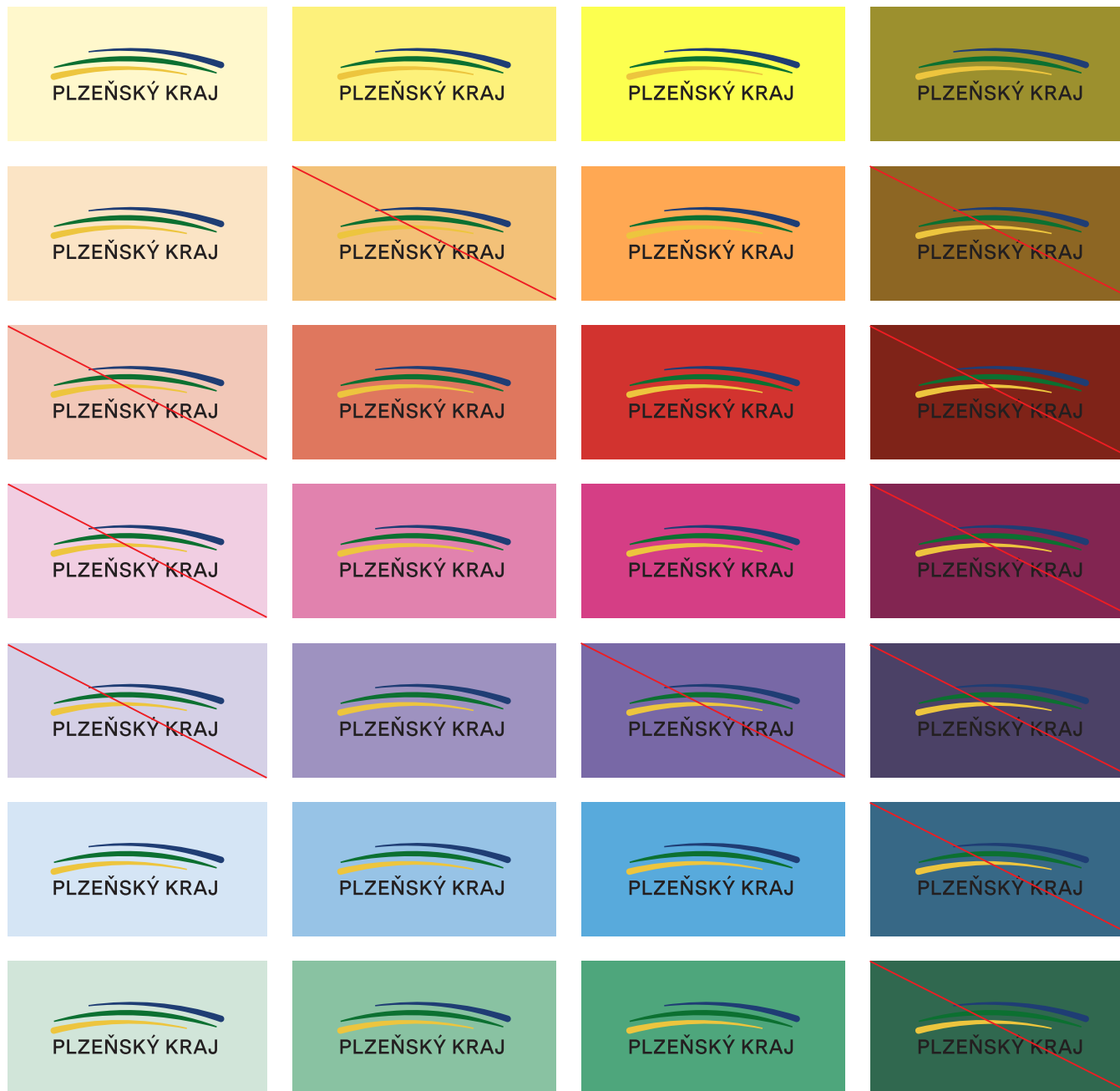

Ukázka použití správné varianty logotypu na barevné podkladové ploše.

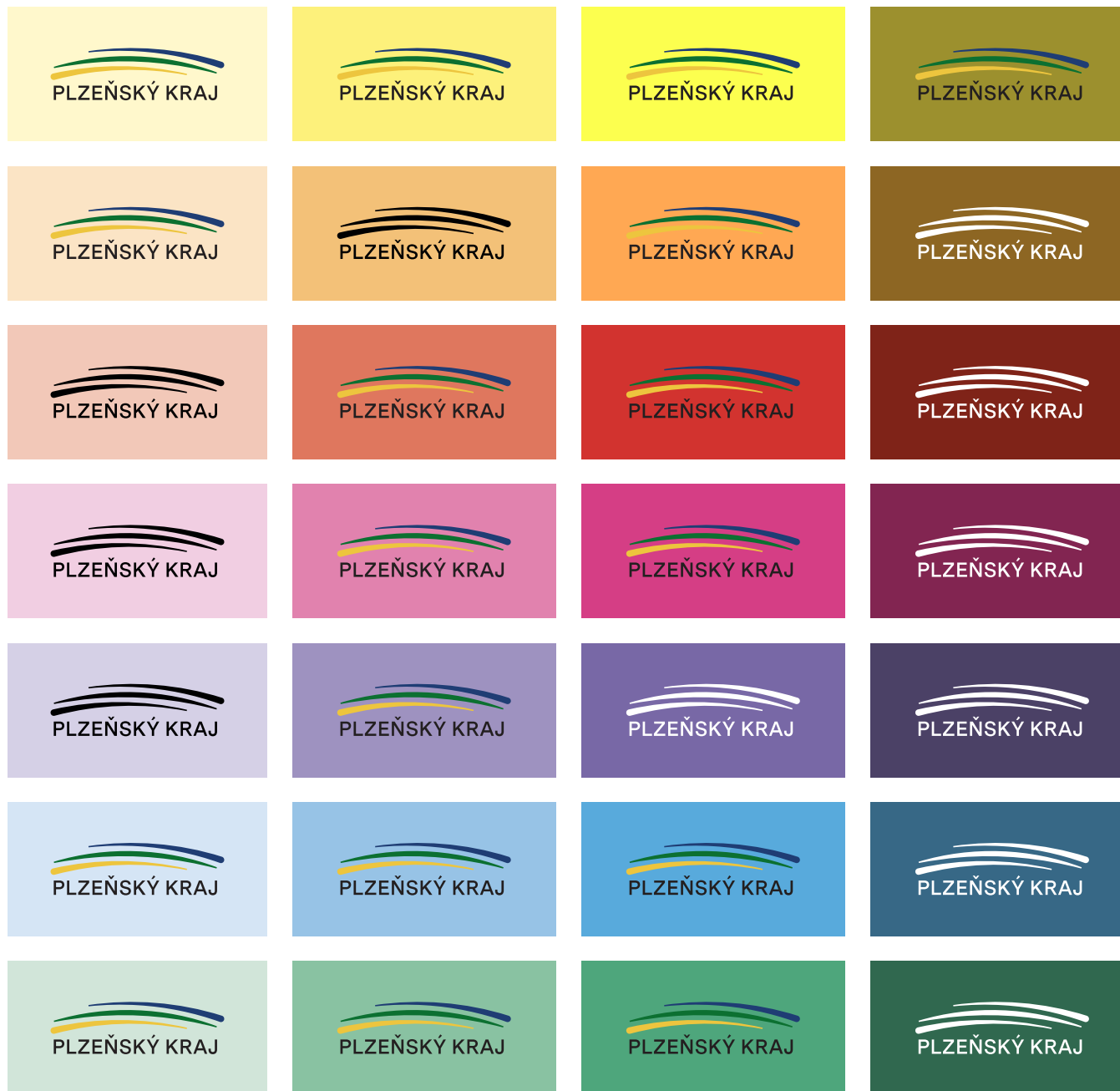

### 2.1.5 Užití logotypu na černobílém pozadí

Základní barevnou variantu logotypu lze aplikovat na šedých podkladových plochách, a to v odstínu 10 %, 40—60 % černé barvy.

Inverzní (bílou) variantu logotypu lze aplikovat na šedých podkladových plochách v odstínech 70—100 % černé barvy.

Černou variantu logotypu lze použít na podkladových plochách v odstínech 20—30 % černé barvy. Případně na podkladu v 10—60 % černé barvy.

Je důležité, aby o výběru podkladu rozhodoval grafik nebo osoba s vyšší citlivostí na celkový barevný kontrast, čitelnost a estetický dojem.

Tyto pravidla platí i pro zkrácený logotyp.



### 2.1.6 Užití logotypu na fotografii

Aplikace logotypu na fotografii závisí na charakteru podkladu. Při použití logotypu na fotografii je důležitý kontrast mezi barvami podkladové plochy a logotypu. Logotyp by neměl být umístěn na podkladových plochách s rušivým nebo roztržitým vzorem.

Na světlých a tmavých fotografiích obvykle vynikne inverzní (bílá) verze logotypu případně základní barevná verze. Problém vzniká u fotografií s rozmanitými a složitými motivy. V těchto situacích je výjimečně povoleno mírně ztmavit oblast pod značkou pomocí černého filtru.

Tyto pravidla platí i pro zkrácený logotyp.

Kontrastní podkladová fotografie s dostatečnou čitelností logotypu

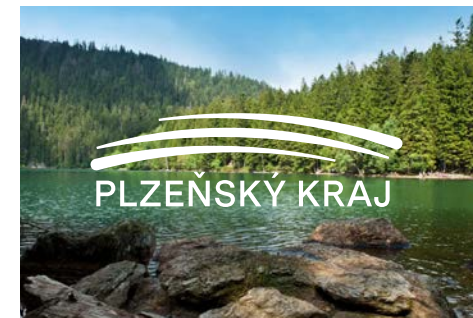
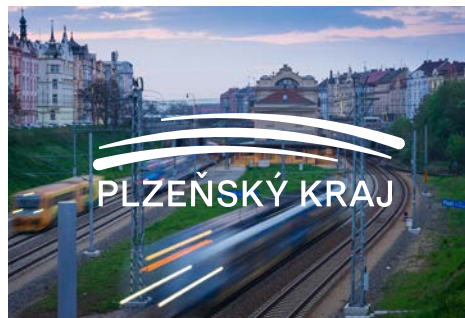

Fotografie s černým filtrem pro lepší čitelnost logotypu

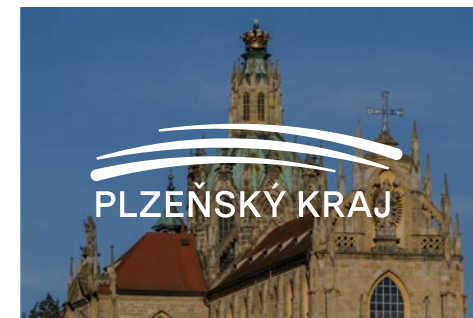

Dostatečně klidná fotografie pro umístění logotypu

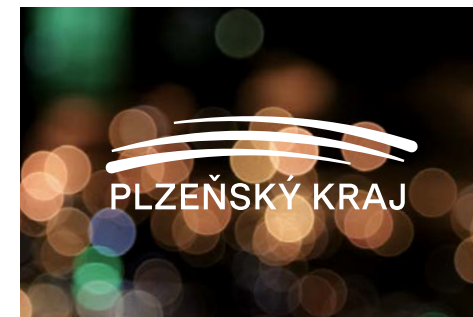

Logotyp není na fotografii dostatečně čitelný



## 2.2 Zkrácená verze logotypu

### 2.2.1 Ochranná zóna

Ochranná zóna vymezuje prostor, kam se nesmí umísťovat žádné další textové informace nebo grafický prvek. Dodržování ochranné zóny je zásadní pro rozpoznatelnost a čitelnost značky.

Hodnota ochranné zóny je odvozena výškou písmene P z logotypu.



### 2.2.2 Rozměrová řada a minimální velikost

Rozměrová řada definuje doporučené velikosti logotypu pro běžně používané merkantily. Základní 100% velikost, ze které při škálování vycházíme, je výška symbolu celého logotypu na formátu A4.

Minimální velikost je v tomto případě 10 mm, což je 50 % ze základní velikosti.

Ve výjimečných případech lze použít i menší velikost, než je definována. Podmínkou je, že bude zachována čitelnost a jasnost.

Zkrácený logotyp byl navržen s ohledem na snadnou rozpoznatelnost i při malých velikostech. Je třeba mít na paměti, že čitelnost logotypu v minimálních rozměrech závisí na kvalitě tiskové nebo zobrazovací technologie a minimální velikost je proto pouze doporučena.

20 mm



100 % hlavičkový papír A4, dopisní obálky

35 mm



175 % vizitka 85 × 55 mm

10 mm



50 % minimální doporučená velikost

## 2.3 Zakázané deformace

Zakázané varianty znázorňují nepřipustné zásahy do vzhledu logotypu. Jde o změnu barevnosti, deformaci, změnu písma nebo přidání prvků.

Vyobrazené zakázané varianty značky zde představují pouze některé možné příklady nesprávného použití. Ukazují porušení estetického vnímání jednotného vizuálního stylu a nedodržení pravidel vizuální komunikace.

Veškeré povolené podoby logotypu jsou jednoznačně kodifikovány v tomto manuálu.

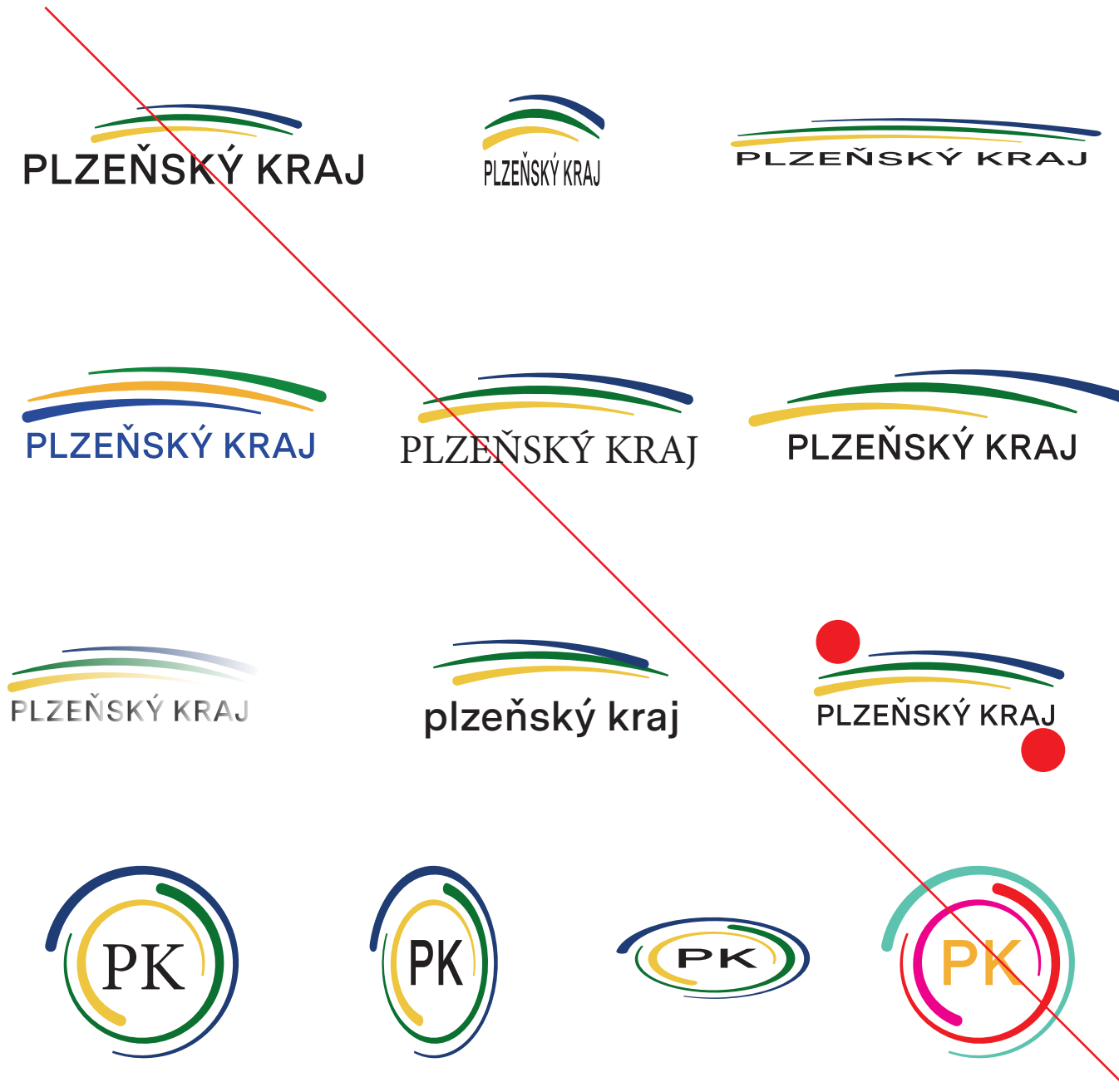

## 2.4 Značka mezi jinými logy

Při umísťování logotypu Plzeňského kraje vedle ostatních značek je důležité dodržovat několik zásad.

Značky by měly být umístěny vedle sebe na řádek a horizontálně vycentrovány. Kromě dodržování ochranné zóny je také klíčové zvolit optimální velikost, aby značka vizuálně odpovídala ostatním značkám na řádku.

Všechny značky by měly být v plnobarevné variantě (nejlépe na bílém podkladu) nebo pouze v černobílé variantě. Není povolena kombinace.



Barevná varianta



Černobílá varianta





# 3 Písmo & typografie

- 3.1 Typografické pojmy
- 3.2 Typografické míry
- 3.3 Základní písmo
- 3.4 Doplnkové písmo
- 3.5 Příklady řešení sazby

## 3.1 Typografické pojmy

Typografie se zabývá uspořádáním textu v tištěných nebo digitálních médiích. Správné použití typografických prvků má vliv na celkovou čitelnost a estetiku tiskovin. Zde je představeno několik obecných pojmů, se kterými se lze často při práci s vizuálním stylem setkat.



Písmová rodina:  
Messina Sans

Messina Sans  
obsahuje tyto písmové řezy:

Light	<i>Light Italic</i>
Book	<i>Book Italic</i>
Regular	<i>Regular Italic</i>
Semibold	<i>Semibold Italic</i>
<b>Bold</b>	<b><i>Bold Italic</i></b>
<b>Black</b>	<b><i>Black Italic</i></b>

A VERZÁLKY  
B minusky  
C KAPITÁLKY ≠ MALÉ VERZÁLKY  
D ~~KAPITÁLKY~~

A Verzálky jsou velká písmena  
B Minusky jsou malá písmena  
C/D Kapitálky jsou velká písmena upravená na výšku minusek. Pokud je v textu nutné použít ke zvýraznění KAPITÁLKY, není vhodné využívat zmenšené verzálky. Ty působí v textu rušivě. Kapitálky v jednom výrazu nikdy nepoužíváme v kombinaci s verzálkami.

## 3.2 Typografické míry

Typografický bod je základní měrnou jednotkou. Běžně je využíván anglosaský typografický bod, který odpovídá 0,3528 mm.

Pro typografickou úpravu textu jsou zásadní dva údaje:

První z nich je výška řádku (A). Ta je definována vzdáleností účaří dvou po sobě jdoucích řádků. Výška řádku je v některých případech označována jako řádkový proklad a lze ji nastavit buď procentuálně, vzhledem k výšce písma, a nebo v typografických bodech.

Druhým je výška písma (B). Ta je v programech určených k práci s textem udávána v typografických bodech.

Vzájemná vzdálenost mezi znaky je prostrkání, které je definováno ve zlmcích čtverčíku (em). Čtverčík je dnes používaný jako míra šířky typografických znaků.

Každý grafický program se liší způsobem zadávání prostrkání. V programech firmy Adobe je využívána 1/1000 em, QuarkXPress využívá 1/200 em a v běžných kancelářských aplikacích (například Microsoft Word) jsou hodnoty zadávány absolutně v bodech.

# Plzeňský kraj 48 b



1	<b>PLZEŇSKÝ KRAJ</b>	0,005 em
2	<b>PLZEŇSKÝ KRAJ</b>	0,050 em
3	<b>PLZEŇSKÝ KRAJ</b>	0,100 em

## 3.3 Základní písmo

Základní písmo Messina Sans je jedním z prvků, které utvářejí jednotný vizuální styl Plzeňského kraje.

Písmo z písmolijny Luzi Type Foundry je bezpatkové písmo, které nabízí velké množství znaků. Bylo navrženo tak, že obstojí jako písmo vhodné pro tiskovou produkci, tak i pro použití v on-line prostředí, zejména díky jednoduchým tahům, proporcím a absenci dekorativních detailů.

Zároveň volba jednotného písma také podporuje moderní vyznění, sjednocení vizuální komunikace a nadčasové řešení.

Messina Sans není volně dostupným písmem, a proto je nutné mít k jeho užití zakoupenou patřičnou licenci. Je však doporučeno, aby bylo součástí materiálů, které jsou připravovány profesionálním grafikem.

Před nákupem písma je nutné ověřit podmínky a správnost licence pro užití jak v on-line, tak i off-line prostředí.

Písmo dodává písmolijna Luzi Type Foundry.

# Messina Sans/ Luzi Type Foundry

Messina Sans Regular

AÁBCČDEÉĚFGHIJKLMNOPQRŘŠŠ  
TUÚŮVWXYZŽ  
aábcčdeéěfghiijklmnopqrřšš  
tt'uúůvwxyzž

1234567890

[\^\_‘~¢£/¥ƒ\$%&““«<>†‡·/←→  
·,»”»...%‰¿!”#\$%&\*+,-./]{÷!°®-ð×©Δ≠√≤≥ø}

Messina Sans Bold

AÁBCČDEÉĚFGHIJKLMNOPQRŘŠŠ  
TUÚŮVWXYZŽ  
aábcčdeéěfghiijklmnopqrřšš  
tt'uúůvwxyzž

1234567890

[\^\_‘~¢£/¥ƒ\$%&““«<>†‡·/←→  
·,»”»...%‰¿!”#\$%&\*+,-./]{÷!°®-ð×©Δ≠√≤≥ø}

## 3.4 Doplnkové písmo

V případě, kdy nelze základní písmo využít, lze jej nahradit doplnkovým písmem, které je systémovým písmem.

Doplnkovým písmem je Arial, který je běžně dostupným písmem napříč všemi operačními systémy, a proto je optimální v běžné kancelářské komunikaci, při přípravě prezentací, vyplňování elektronických dokumentů apod.

# Arial/ Monotype Corporation

Arial Regular

AÁBCČDEÉĚFGHIJKLMNOPQRŘSŠ

TUÚŮVWXYZŽ

aábcčdeéěfghiijklmnopqrřšš

tťuúůvwxyzž

1234567890

[\^\_‘~¢£¥¦§¨ª«¬®¯°±²³´µ¶·¸¹º»¼½¾¿

•,„”»…%&!”#\$%&\*+,-./[{|°®-ø×©Δ≠√≤≥∂}

Arial Regular

AÁBCČDEÉĚFGHIJKLMNOPQRŘSŠ

TUÚŮVWXYZŽ

aábcčdeéěfghiijklmnopqrřšš

tťuúůvwxyzž

1234567890

[\^\_‘~¢£¥¦§¨ª«¬®¯°±²³´µ¶·¸¹º»¼½¾¿

•,„”»…%&!”#\$%&\*+,-./[{|°®-ø×©Δ≠√≤≥∂}

## 3.5 Příklady řešení sazby

Doporučená sazba vychází ze základního písma Messina Sans. Nadpisy, perex a sazba delšího textu se píší řezem Regular. Pro zvýraznění určitých částí textu by měl být použit řez Bold.

Příklad má pouze ilustrativní charakter. Řešení lze citlivě přizpůsobovat podle typu a účelu textu. Sazba by měla být v rukách grafika nebo zkušené osoby s vyšší citlivostí na celkový barevný kontrast, čitelnost a estetický dojem.

Nadpis  
(Messina Sans Regular)

# Západní okruh začal sloužit řidičům

Perex  
(Messina Sans Regular)

Z neděle 19. na pondělí 20. února 2023 se první řidiči v Plzni projeli po dlouho očekávaném **Západním okruhu**. Pro automobilovou dopravu se otevřelo propojení největšího městského sídliště na Severním předměstí s průmyslovou zónou na Borských polích. Dopravně se tak ulehčí přetíženému středu města. **Slavnostně byl okruh otevřen** v neděli, kdy si jej pěšky mohla prohlédnout také veřejnost.

Zvýraznění v textu  
(Messina Sans Bold)

Sazba delšího textu  
(Messina Sans Regular)

Slavnostního aktu přestřižení pásky a tím následného otevření Západního okruhu se zúčastnili zástupci investora Plzeňského kraje hejtmán Rudolf Špoták, náměstek hejtmána pro oblast dopravy Pavel Čížek a další členové vedení kraje, zástupce spoluinvestora primátor města Plzeň Roman Zarzycký, ministři Ivan Bartoš a Martin Baxa, generální ředitel Správy a údržby silnic Plzeňského kraje (SÚSPK) Miroslav Doležal, zástupci zhotovitele stavby firem BERGER BOHEMIA a.s. Zdeněk Pilík a Metrostav a.s. Václav Apolín, dále Magda Sýkorová, ředitelka Centra pro regionální rozvoj Plzeň zastupující poskytovatele dotace IROP, a další významní hosté.

I za nepříznivého počasí si zájemci z řad veřejnosti prohlédli poprvé a naposled legálně pěšky čtyřkilometrový úsek okruhu. Cestou po zhruba kilometru si mohli prohlédnout techniku Správy a údržby silnic PK, městské i státní policie a také zdravotních záchranářů.

Nově vybudovaný úsek Křimická—Karlovarská navazuje na I. etapu (Domažlická—Křimická) mimoúrovňovou křižovatkou na Chebské ulici v Plzni—Křimicích a ukončen je nově vybudovanou tzv. „turbo“ okružní křižovatkou „U Globusu“. Jeho součástí je estakáda přes celé záplavové území řeky Mže v délce 1.2 km.

# 4 Vizuální styl

- 4.1 Grafické prvky
- 4.2 Slogan
- 4.3 Ikony
- 4.4 Merkantilní tiskoviny
  - 4.4.1 Hlavičkový papír
  - 4.4.2 Oficiální dokumenty
  - 4.4.3 Vizitky
  - 4.4.4 Prezentační papírové desky
  - 4.4.5 Děkovná karta
  - 4.4.6 Záštitá Plzeňského kraje
- 4.5 Propagace Plzeňského kraje
  - 4.5.1 Vlajky
  - 4.5.2 Obecná charakteristika kampaní
  - 4.5.3 Plakát
  - 4.5.4 Roll-up
  - 4.5.5 Billboard
- 4.6 Označení majetku Plzeňského kraje
- 4.7 Umítnění logotypu a využití vizuální identity pro propagaci akcí
- 4.8 Navigační systém v budovách Plzeňského kraje
- 4.9 Označení kanceláří
- 4.10 Digitální komunikace
  - 4.10.1 Automatizovaný e-mailový podpis
  - 4.10.2 Sociální sítě
- 4.11 Propagační předměty
  - 4.11.1 Vzor základní kolekce
  - 4.11.2 Vzor tématické kolekce
  - 4.11.3 Vzor VIP kolekce
  - 4.11.4 Vzor Spolupráce

#### 4.1 Grafické prvky

Pro vizuální výstupy jsou definované základní grafické prvky, které jsou dostatečně variabilní, ale ve svém tvarosloví jasně rozpoznatelné a stávají se tak základním prvkem pro tvorbu všech materiálů.

V rámci aktualizovaného logotypu vycházíme ze symbolu. Křivky jsou charakteristické svým zaobleným a ostrým koncem.

Obecné pravidlo pro zaoblení rohů:  
100 % = šířka objektu  
35 % = zaohlední rohu

Představené grafické prvky jsou pouze ilustrativní. Prvky je možné přizpůsobit výstupu a to grafikem nebo osobou s vyšší citlivostí na celkový barevný kontrast, čitelnost a celkový estetický dojem.





## 4.2 Ikony

Ikony jsou praktickým doplňkem vizuální komunikace, který lze využít v širokém spektru výstupů. Například v rámci webové prezentace, navigačních systémů, infografik atd. Soubor ikon lze libovolně rozšiřovat grafikem dle potřeb pod podmínkou zachování nastaveného vizuálního jazyka.

Ikony mohou být libovolně zvětšovány nebo zmenšovány, pokud je zachována čitelnost a harmonické sjednocení šířky linek. Je však nepřípustné deformovat jejich poměry.

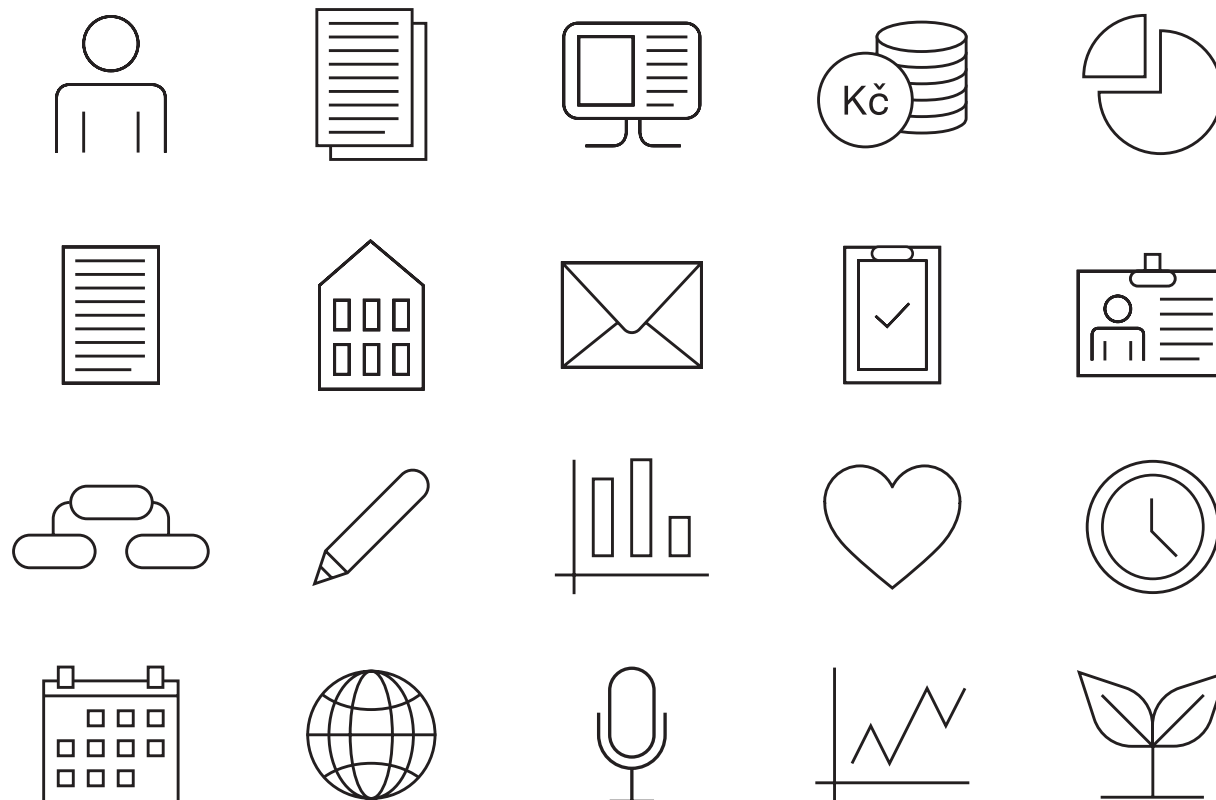

### 4.3 Slogan

Slogan doplňuje vizuální styl o klíčové sdělení, které předáváme lidem. Zastřešuje celou komunikaci a pomáhá sjednotit její tonalitu. Dodává vznešenější rozměr výstupům, které jinak vyžadují přímočarou a věcnou textaci. Ukazuje sílu našeho brandu. Vytváří rozlišující prvek, který lidé rychle rozpoznají. Definuje hodnoty, se kterými se lidé rádi ztotožní.

#### **PLZEŇSKÝ KRAJ — Tady to žije**

Jednoduché sdělení, které ale říká vše, co je potřeba — popisuje region jako dynamické místo, které se hemží životem se vším, co obnáší. Vyznívá pozitivně ke stávajícímu statu quo a zároveň popírá nežádoucí stagnaci. Nabízí se využití tohoto sloganu i v názvu relevantních rozvojových projektů, může aktivovat komunitu k větší angažovanosti.

Slogan je možné měnit v závislosti na aktuálním směřování regionu, nebo čistě z marketingových důvodů. Například každý rok je možné mít nový claim.

# PLZEŇSKÝ KRAJ — Tady to žije

Tady to žije... / Žijeme... / Žijte...

- hudbou
- kulturou
- pivem
- historií
- přírodou
- ekologií
- podnikáním
- dobročinností
- technologiemi

#### 4.4.4 Prezentční papírové desky

Prezentční desky slouží ke vkládání dokumentů až do formátu A4.

Na přední straně desek uprostřed 50 mm od horního kraje se nachází logotyp v základní variantě ve 134% velikosti.

Uvnitř desek je použita zelená a žlutá barva na chlopních desek. Barevnost je definována v kapitole 2.1.3 Barevnost.

Výroba:  
ofsetový tisk CMYK nebo přímou PANTONE barvou na bílý natíraný papír 300—400 g/m<sup>2</sup>.

Doporučená povrchová úprava:  
matné lamino



#### 4.4.5 Děkovná karta

Děkovná karta je určena k externí komunikaci. Určité části karty se vyplňují ručně.

V levém horním rohu je umístěn logotyp v základní variantě v 67% velikosti společně s grafickými prvky v základních třech barvách.

Rozměry karty 148 × 105 mm.

Výroba:  
ofsetový tisk CMYK nebo přímou PANTONE barvou na bílý natíraný papír 300—350 g/m<sup>2</sup>.



#### 4.5 Propagace Plzeňského kraje

##### 4.5.1 Vlajky

Vlajka slouží k označení míst spadajících pod Plzeňský kraj.

Šířkový formát vlajky je vhodný pro základní logotyp. Na výškovém formátu vlajky může být použita kombinace zkráceného logotypu a grafických prvků. Případně je možné využít sloganu nebo celobarevných ploch.



#### 4.5.2 Obecná charakteristika kampaní

Image kampaňe slouží k všeobecné propagaci Plzeňského kraje. Tyto materiály zahrnují šířkové a výškové formáty, jako jsou roll-upy, bannery, CLV atd. Hlavním cílem těchto aplikací je přitáhnout pozornost k návštěvě Plzeňského kraje a zdůraznit pozitivní hodnoty tohoto regionu prostřednictvím jednoduchých a stručných sdělení.

Použití fotografie v kombinaci s barevnými plochami a sloganem tvoří ucelený styl. Tento styl byl navržen s důrazem na variabilitu uspořádání stránky v závislosti na množství informací a účelu komunikace v rámci vybraného formátu.





## 4.5.3 Plakát

Ukázka výškového formátu.

Plakáty lze vytvářet dvěma způsoby:

1/ Dominantní fotografie s užitím sloganu a základní barevnosti vizuálního stylu.

2/ Dominantní vzor tvořený grafickými prvky, v kombinaci se základními barvami vizuálního stylu, doplněný sloganem.

Vždy je na plakátu obsažen logotyp.

Pokud se používají tři základní barvy. Vždy musí být obsaženy všechny tři. Není tedy dovoleno používat pouze dvě, například modrá a zelená, žlutá a modrá apod.



#### 4.5.4 Roll-up

Stejným způsobem jako plakáty lze tvořit i roll-upy a bannery.





#### 4.5.5 Billboard

Na velkoformátové výstupy je doporučeno používat kvalitní fotografie s logotypem, sloganem a základním sdělením.

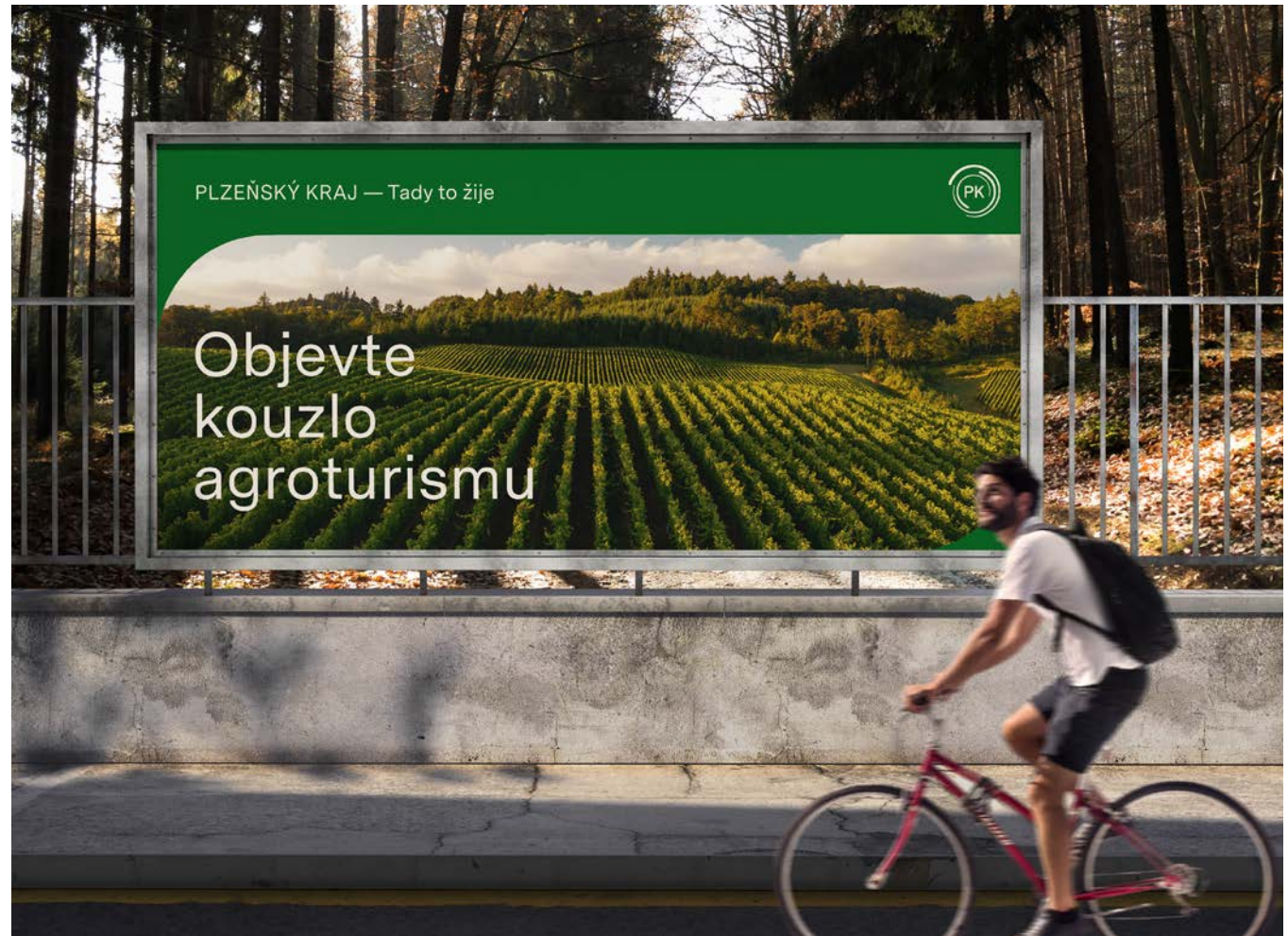

## 4.6 Označení majetku Plzeňského kraje

Doporučené označení majetku a budov Plzeňského kraje je formou transparentní akrylové desky se znakem kraje. Pro text je použité písmo Messina Sans. Je doporučeno využívat ale takové desky, které budou co nejméně narušovat celkový ráz budovy nebo mobiliáře.

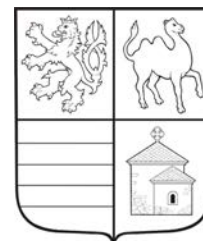

Budova ve vlastnictví  
Plzeňského kraje



Majetek  
Plzeňského kraje

#### 4.7 Umístění logotypu a využití vizuální identity pro propagaci akcí

##### SITUACE 1

Plzeňský kraj je organizátorem akce a v názvu akce se objevuje „Plzeňský kraj“

- v tomto případě by měl být vizuál akce vytvořen plně v souladu s vizuální identitou Plzeňského kraje
- logo Plzeňského kraje bude použito ve zkrácené variantě
- příkladem je Půlmaraton Plzeňského kraje nebo Dožínky Plzeňského kraje

##### SITUACE 2

Plzeňský kraj je organizátorem akce a v názvu akce se neobjevuje „Plzeňský kraj“

- v tomto případě by měla být vizuál akce vytvořen plně v souladu s vizuální identitou Plzeňského kraje
- logo Plzeňského kraje bude použito plně variantě

##### SITUACE 3

Plzeňský kraj je partnerem nebo spoluorganizátorem akce

- vizuál akce je tvořen na základě dohody organizátorů
- doporučujeme vytvořit zcela unikátní vizuál za pomoci profesionálního grafického designera nebo implementovat vizuální identitu Plzeňského kraje
- logo Plzeňského kraje je umístěno v plné nebo zkrácené variantě v logolince nebo domluvené pozici na vizuálu, o velikosti a umístění rozhodne grafický designer
- umístění loga musí být vždy schváleno zástupcem Plzeňského kraje

##### SITUACE 4

Záštitu udělená reprezentantem Plzeňského kraje konkrétní akci

- informaci o záštitě umísťuje nabyvatel na vizuál za pomoci textové věty, která je ideálně umístěna v záhlaví vizuálu
- umístění loga musí být vždy schváleno zástupcem Plzeňského kraje



Ilustrační příklad



Ilustrační příklad



Ilustrační příklad



Ilustrační příklad



#### 4.10.2 Sociální sítě

Ukázka vzájemného postavení vizuálních prvků pro příspěvky pro sociální sítě.



A social media post with a dark blue background. In the top left is a white microphone icon inside a circular graphic. In the top right is a circular portrait of Linda Šimonová, a woman with glasses and a black turtleneck. Below the portrait is a quote in white text. At the bottom, her name and title are listed in white text.

„Zobrazujeme realitu, na kterou se žáci podívat nemohou.“

Linda Šimonová  
Projektový manažer VR pro školy



A social media post with a green background. In the top left is a small white circular logo with 'PK' inside. In the top right is a white square icon. The main text is in large white font.

Tady to žije  
přírodou



A social media post with a yellow background. In the top left is a white microphone icon inside a circular graphic. In the top right is a circular portrait of František Müller, a man with a beard. Below the portrait is a quote in white text. At the bottom, his name and title are listed in white text.

„Používáme i metody z časů rady Vacátka.“

František Müller  
Kriminalista



A social media post with a yellow background. The main image is a photograph of a blue and white train at a station platform. The text is overlaid in large white font.

Tady to žije  
dopravou

